

# 单轴智能平台控制器 ASCG-101

NEW



这是一款可预置5个定位点的，内置了细分驱动器的单轴智能平台控制器。

- 不仅可用于5相步进电机驱动的自动平台，也可用于电动物镜切换台或切换转台，以及各种加工机用组件的控制器。
- 可使用USB虚拟串口进行计算机控制。



## 信息

- ▶ 可从 HOURS 的官网下载以下参考程序。
  - SG Sample 32/64bit版Windows 用
  - LabVIEW RS232C用 (v7.1/v.8.6/v.2010/v2012/v.2013/v.2014/v.2015/v.2016 用)

品名	型号
单轴智能平台控制器	ASCG-101

## 主要功能

控制器功能	○
控制轴数	1
内置程序控制	—
闭环控制	—
圆弧插补控制	—
直线插补控制	—
驱动器	细分驱动器
细分 (最大分割数)	250
驱动电流 (A/相)	0.25~0.75

## 一般仕様

电源电压	DC24V 1.8A
消耗功率	43.2VA
动作温度	5 ~ 40°C
保存温度	-20 ~ 60°C
周围湿度	20 - 80%RH (无结露)
外形尺寸 (W×H×Dmm)	175×165×55mm
自重 (kg)	1.2kg

## 计算机接口

GP-IB	—
RS232C	—
USB	○
Ethernet	—

## 性能指标

坐标显示范围	—
最大设定行程	134,217,727
最大驱动速度 (pps)	500,000
最小驱动速度 (pps)	1
加减速时间 (ms)	0 ~ 1,000

## I/O接口

原点传感器	○
原点近接传感器	○
CW (+) 极限位置传感器	○
CCW (-) 极限位置传感器	○
通用数据输入	—
通用数据输出	—
控制输入	6 点
控制输出	1 点
触发信号输出	—

## 控制指令

机械原点复位	○
逻辑原点设定	○
相对位移驱动	○
绝对位置驱动	○
操纵杆手动驱动	○
运动到预定位置	○
圆弧插补控制	—
直线插补控制	—
驱动开始指令	○
减速停止	○
紧急停止	○
速度设定	○
电机励磁控制	○
端口输入	—
端口输出	—

## 外形图

ASCG-101

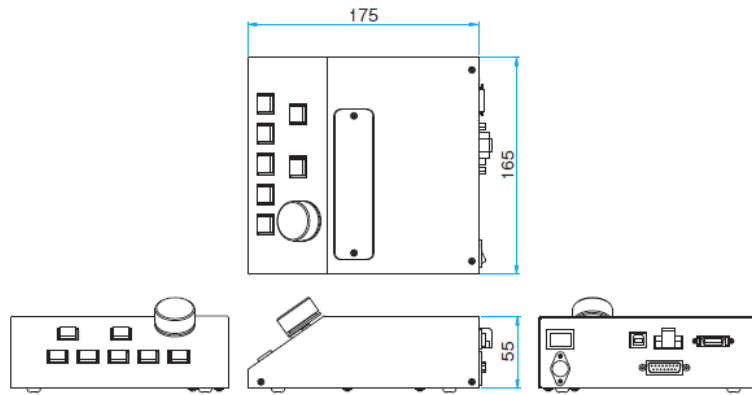

## ASCG-101系统图

