

照射大型被测物体的最佳直射光



应用例 机器人拾取用光源 / 各种零件的不同品种混入检测 / 各种零件的封装脱落检测 / 大型被测物体的外观检测 / 冲压产品的冲裁尺寸测量等

大型被测物体的最佳条形光源

备有可通过使用镜头进行集光照射的窄型与进行广范围扩散照射的宽型。

■ 发光面长度

150mm ~ 1,200mm

可按 150mm 单位进行制作

■ LED 发光颜色

LED 发光颜色备有 **红色** **白色** **红外**。

根据检测内容, 可广泛地适用于可见光领域~红外领域。

■ 可选择的指向特性

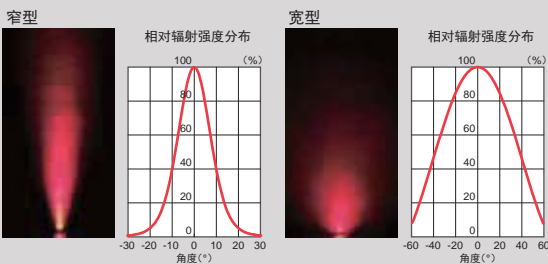

可进行 2,000mm 的长距离照射

可长距离照射的窄型能够照射到 2,000mm 远的位置。另外, 也备有可进行广范围扩散照射的宽型。

■ HBSL-450-45R-N (窄型) 的照射示意图

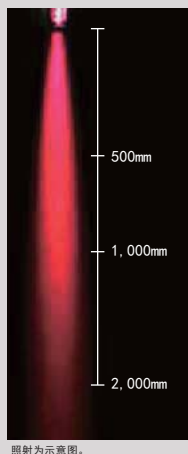

各类型相对辐射照度比较图表(红色)

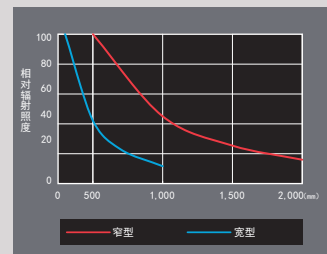

窄型: HBSL-450-45R-N
宽型: HBSL-450-45R-W

测量距离
光源 辐射照度测量
测量条件: 调光 100%

特殊定制例

例: 加强发光面的保护

形状与材质
变更



- 外径与内径变更
 - 波长与色温变更
 - 高输出化
 - 线缆长度变更
 - 照射角度变更
 - 形状与材质变更
 - 端口形状变更
 - 安装与固定变更
- 等
有关其他内容, 请随时进行咨询。

构成例

以最佳尺寸支持各种应用。可照射到 2,000mm 远的高输出条形光源。

■ HBSL 系列

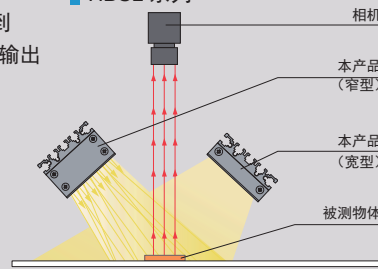

应用

机器人拾取作业



纸箱的字符读取

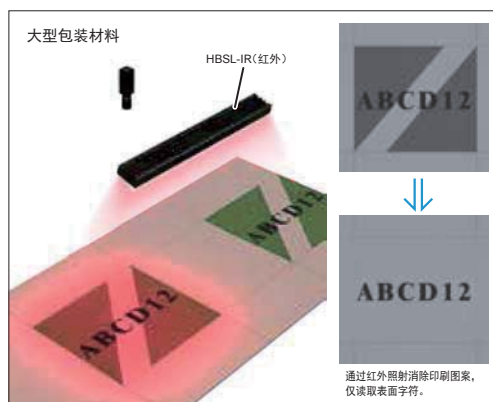

密封材料 (FIPG) 涂抹的有无检测



车型编号读取



数据：相对辐射照度图表 / 均匀度 (代表例)

登载的数据仅供参考。实际数值可能会有出入。

HBSL-450-45R-N (窄型)

※1 光轴上的辐射照度 ※2 光源与被测物体之间的照射距离

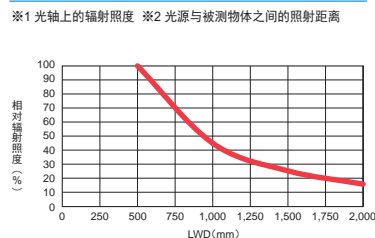

均匀度 (相对辐射照度)

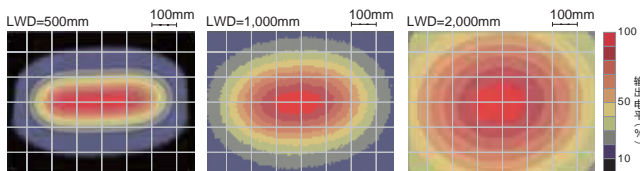

HBSL-450-45R-W (宽型)

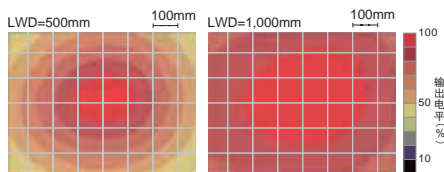
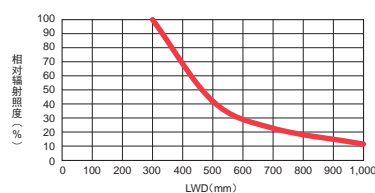

直射光	RSL
	RSL-L
	RSZ-Z
	SSL
	SSL-TP
集束光	NRSL-IP
扩散光	HPRSL
	FSRL
	FSRL2
	FPRSL
	SLL
直射光	BSL
	NBSL
	HBSL
	PSL2 (高亮度型)
	PSL2-PM (高指向性型)
	PSL2 (大型)
	PSL2 (宽型)
	PSL2-CR (开孔型)
	PSL
扩散光	LPSL
	DL
	DMSL
	LARSL
	DMSL2
	PSLS
	PSLS-PT
	CL
平行光	CLS
	CLS2
频闪光	PF
紫外	UV2
	UV
	LS-UV-FN
红外	IR2
	PS3
	DLSL
	HSS2/HSS
	PS3-NR
	PS3-3M-RGB-4
	DLSL-NR
	DLSL-3M-RGB-3W
	LSM
	LSM3
	LSM2
	PS
点光与其他	LSC
	LS2
	LS
	同轴单元
	LS-FN
	LS5/LS5-HK
线光	LSD
	LSDL
	LS4
	LSD
	LCL
	LSO3
斜光	LSO2
	LSO
	LSO-FN
镜头	远心镜头
	微距镜头

HBSL series



产品阵容一览

型号末尾 -N : 窄型、-W : 宽型

型号	LED发光颜色	消耗功率	发光峰值波长 / 相关色温	端口	延长线缆	推荐电源	重量		
HBSL-150-45R-N	红色	24 V / 14 W	640 nm	SM 端口	DC ^{※1} 单通道线缆 DC-W ^{※2} 2分支线缆 DC-F 4分支线缆 ROC 机器人线缆	DPS3	390 g		
HBSL-150-45R-W							300 g		
HBSL-150-45W-N	白色	24 V / 16 W	5,600 K			DPS3	390 g		
HBSL-150-45W-W							300 g		
HBSL-150-45IR-N	红外	24 V / 12 W	860 nm			APS	390 g		
HBSL-150-45IR-W							300 g		
HBSL-300-45R-N	红色	24 V / 28 W	640 nm			EL 端口	DC-EL2 单通道线缆 DC-W-EL2 2分支线缆	DPS3	770 g
HBSL-300-45R-W									590 g
HBSL-300-45W-N	白色	24 V / 31 W	5,600 K					DPS3	770 g
HBSL-300-45W-W									590 g
HBSL-300-45IR-N	红外	24 V / 24 W	860 nm					DPS3	770 g
HBSL-300-45IR-W									590 g
HBSL-450-45R-N	红色	24 V / 42 W	640 nm	DPS3	※1. 型号末尾 -ME7/-EL2/ -PF/-PF-EL9 除外。 ※2. 型号末尾-EL2 除外。			1,160 g	
HBSL-450-45R-W								880 g	
HBSL-450-45W-N	白色	24 V / 46 W	5,600 K					1,160 g	
HBSL-450-45W-W								880 g	
HBSL-450-45IR-N	红外	24 V / 36 W	860 nm					1,160 g	
HBSL-450-45IR-W								880 g	
HBSL-600-45R-N	红色	24 V / 56 W	640 nm			DPS3	APS4-30024-PEI	1,540 g	
HBSL-600-45R-W								1,170 g	
HBSL-600-45W-N	白色	24 V / 61 W	5,600 K					1,540 g	
HBSL-600-45W-W								1,170 g	
HBSL-600-45IR-N	红外	24 V / 48 W	860 nm					1,540 g	
HBSL-600-45IR-W								1,170 g	
HBSL-750-45R-N	红色	24 V / 70 W	640 nm	DPS3	APS4-30024-PEI			1,930 g	
HBSL-750-45R-W								1,460 g	
HBSL-750-45W-N	白色	24 V / 76 W	5,600 K					1,930 g	
HBSL-750-45W-W								1,460 g	
HBSL-750-45IR-N	红外	24 V / 60 W	860 nm					1,930 g	
HBSL-750-45IR-W								1,460 g	
HBSL-900-45R-N	红色	24 V / 84 W	640 nm			DC-EL2 单通道线缆	DC-W-EL2 2分支线缆	2,310 g	
HBSL-900-45R-W								1,750 g	
HBSL-900-45W-N	白色	24 V / 91 W	5,600 K					2,310 g	
HBSL-900-45W-W								1,750 g	
HBSL-900-45IR-N	红外	24 V / 72 W	860 nm					2,310 g	
HBSL-900-45IR-W								1,750 g	
HBSL-1050-45R-N	红色	24 V / 98 W	640 nm	DPS3	APS4-30024-PEI			2,700 g	
HBSL-1050-45R-W								2,040 g	
HBSL-1050-45W-N	白色	24 V / 106 W	5,600 K					2,700 g	
HBSL-1050-45W-W								2,040 g	
HBSL-1050-45IR-N	红外	24 V / 84 W	860 nm					2,700 g	
HBSL-1050-45IR-W								2,040 g	
HBSL-1200-45R-N	红色	24 V / 111 W	640 nm			DPS3	APS4-30024-PEI	3,080 g	
HBSL-1200-45R-W								2,330 g	
HBSL-1200-45W-N	白色	24 V / 121 W	5,600 K					3,080 g	
HBSL-1200-45W-W								2,330 g	
HBSL-1200-45IR-N	红外	24 V / 96 W	860 nm					3,080 g	
HBSL-1200-45IR-W								2,330 g	

与频闪电源（带驱动超频功能类型）组合使用时，请进行咨询。

延长线缆 ▶ P.296

选定电源指南 ▶ P.239

电源规格一览 ▶ P.241

通用规格

光谱

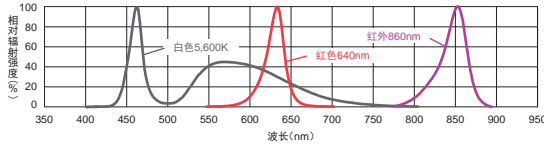

提供适用于各个波长的最佳镜头滤镜。有关镜头滤镜的详细内容，请参照 P.287。

使用时，请务必阅读产品附带的《Instruction Guide》并遵守使用注意事项。登载的数据仅供参考。实际数值可能会有出入。

外形尺寸图 (mm)

窄型

发光面：150 ~ 450mm 尺寸

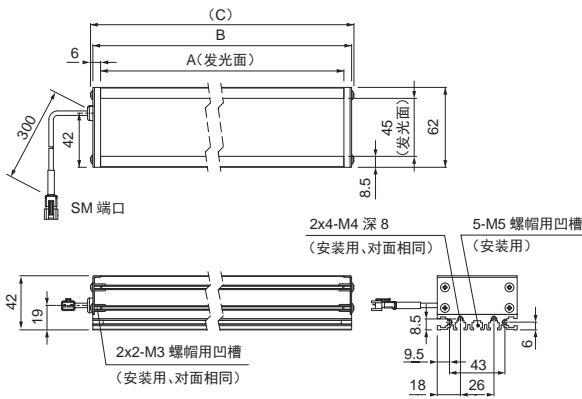

发光面：600 ~ 1,200mm 尺寸

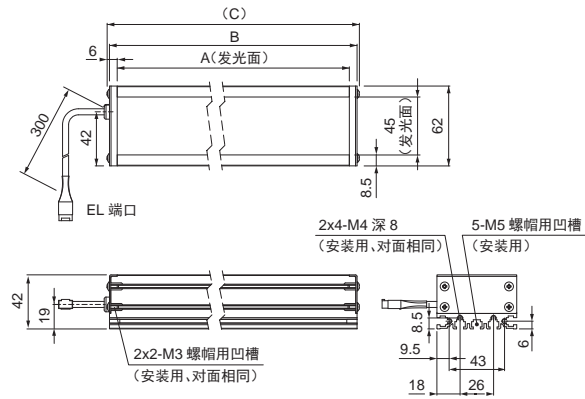

宽型

发光面：150 ~ 450mm 尺寸

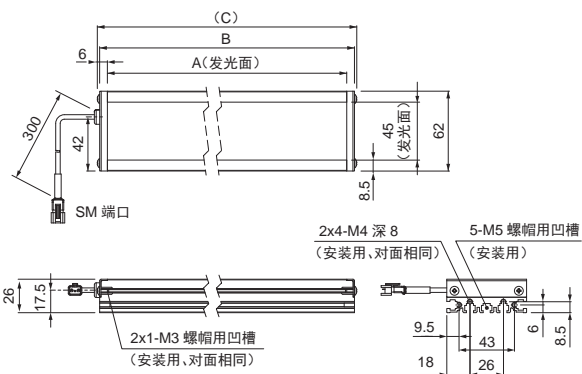

发光面：600 ~ 1,200mm 尺寸

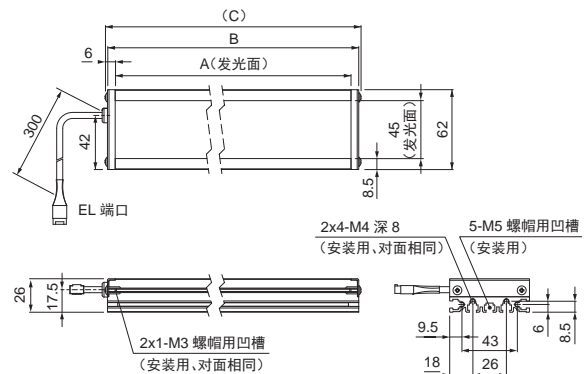

型号 (窄型)	A	B	C	型号 (宽型)	A	B	C
HBSL-150-45R-N / W-N / IR-N	150	162	165.6	HBSL-150-45R-W / W-W / IR-W	150	162	165.6
HBSL-300-45R-N / W-N / IR-N	300	312	315.6	HBSL-300-45R-W / W-W / IR-W	300	312	315.6
HBSL-450-45R-N / W-N / IR-N	450	462	465.6	HBSL-450-45R-W / W-W / IR-W	450	462	465.6
HBSL-600-45R-N / W-N / IR-N	600	612	615.6	HBSL-600-45R-W / W-W / IR-W	600	612	615.6
HBSL-750-45R-N / W-N / IR-N	750	762	765.6	HBSL-750-45R-W / W-W / IR-W	750	762	765.6
HBSL-900-45R-N / W-N / IR-N	900	912	915.6	HBSL-900-45R-W / W-W / IR-W	900	912	915.6
HBSL-1050-45R-N / W-N / IR-N	1,050	1,062	1,065.6	HBSL-1050-45R-W / W-W / IR-W	1,050	1,062	1,065.6
HBSL-1200-45R-N / W-N / IR-N	1,200	1,212	1,215.6	HBSL-1200-45R-W / W-W / IR-W	1,200	1,212	1,215.6

- 直射光
 - RSL
 - RSL-L
 - RSZ-Z
 - SSL
 - SSL-TP
- 集光
 - NRSL-IP
- 扩散光
 - HPRSL
 - FSRL
 - FSRL2
 - FPRSL
 - SLL
- 直射光
 - BSL
 - NBSL
 - HBSL
- 扩散光
 - PSL2 (高亮度型)
 - PSL2-PM (高指向性型)
 - PSL2 (大型)
 - PSL2 (宽型)
 - PSL2-CR (开孔型)
 - PSL
 - LPSL
 - DL
 - DMSL
 - LARSL
 - DMSL2
 - PSLS
 - PSLS-PT
 - CL
- 平行光
 - CLS
 - CLS2
- 频闪光
 - PF
- 紫外
 - UV2
 - UV
 - LS-UV-FN
- 红外
 - IR2
- 点光与其他
 - PS3
 - DSL
 - HSS2/HSS
 - PS3-NR
 - PS3-3M-RGB-4
 - DSL-NR
 - DSL-3M-RGB-3W
 - LSM
 - LSM3
 - LSM2
 - PS
- 线光
 - LSC
 - LS2
 - LS
 - 同轴单元
 - LS-FN
 - LS5/LS5-HK
- 扩散光
 - LSL
 - LSDL
 - LS4
 - LSD
 - LCL
- 斜光
 - LSO3
 - LSO2
 - LSO
 - LSO-FN
- 镜头
 - 远心镜头
 - 微距镜头